

BLOQUE 1. EJERCICIO 2. - TANGENCIAS.- Dibuja la circunferencia de radio menor que sea tangente a la recta R en el punto T dado y que sea también tangente a la circunferencia de centro O dada. Indica CLARAMENTE el centro de la circunferencia solución y el punto de tangencia con la circunferencia dada.

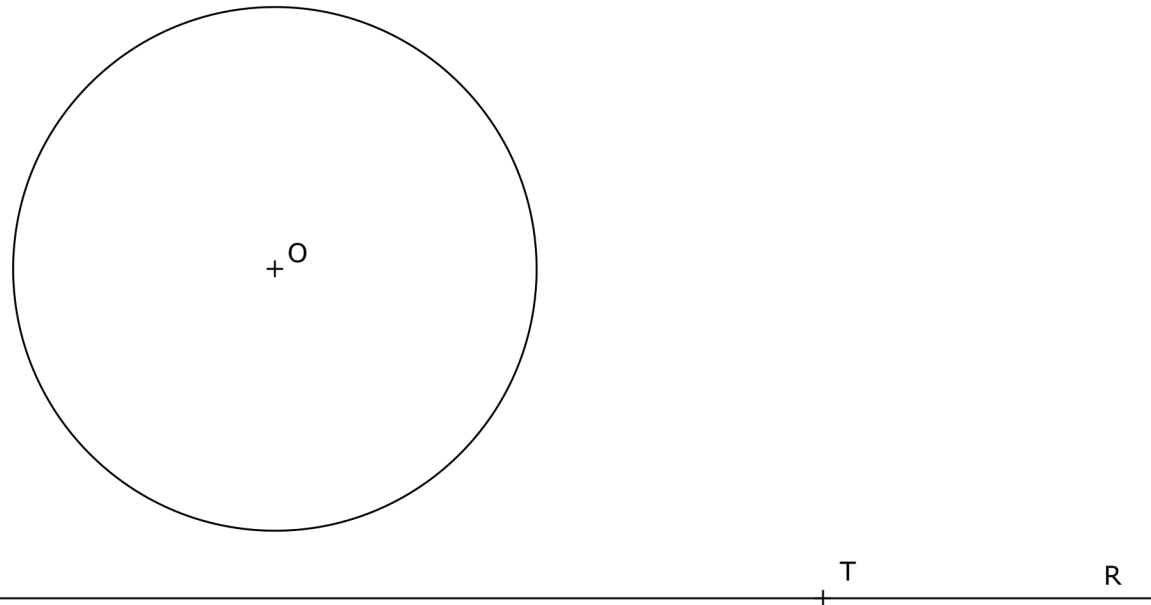

Puntuación máxima 2

BLOQUE 1. EJERCICIO 3. - INVERSIÓN. Conocido el centro de inversión, O, y un par de puntos inversos, A y A', determina el punto inverso, B', del punto B dado. El centro de inversión, O, y los puntos inversos A y A' están alineados con B.

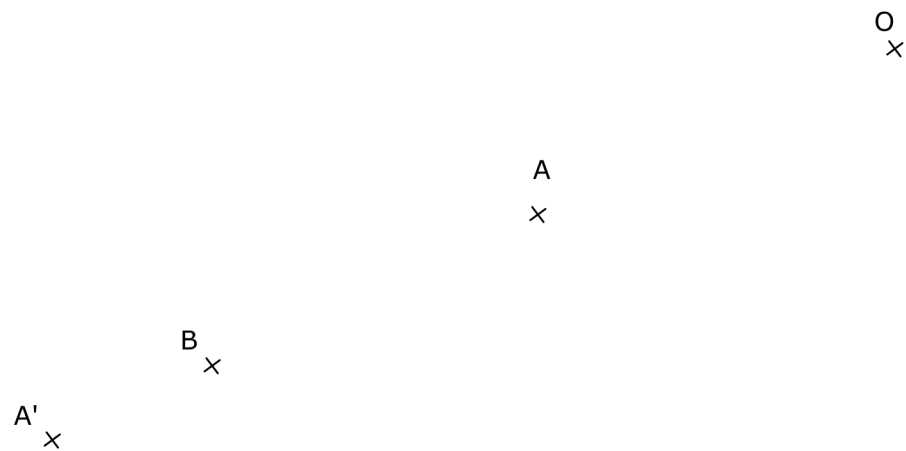

Puntuación máxima 2

DIBUJO TÉCNICO

Tiempo máximo de la prueba: 1h 30 min

INSTRUCCIONES PARA REALIZAR EL EXAMEN

El examen consta de **3 bloques de ejercicios**.

El **primer bloque** tiene una valoración de **6 puntos**. Consta de 6 ejercicios, de los cuales el estudiante ha de **elegir 3**, con un valor de **2 puntos cada uno** de ellos.

El **segundo bloque** tiene una valoración de **2 puntos**. Consta de 2 ejercicios, de los cuales el estudiante ha de **elegir 1**, con un valor de **2 puntos cada uno** de ellos.

El **tercer bloque** tiene una valoración de **2 puntos**. Consta de 2 ejercicios, de los cuales el estudiante ha de **elegir 1**, con un valor de **2 puntos cada uno** de ellos.

**Es obligatorio realizar ejercicios de cada bloque para llegar a la puntuación máxima del examen (10).**

**Observación importante:** en ningún caso se corregirá un número mayor de ejercicios de los indicados para cada bloque. Para la corrección se seguirá el orden en el que los ejercicios aparezcan desarrollados por el estudiante. Solo si el estudiante ha tachado alguno de ellos, se entenderá que ese ejercicio no debe ser corregido. En ese caso se le corregirá aquel que ocupase el correspondiente y lógico lugar del tachado, siempre y cuando pertenezca a su misma agrupación y en el orden de respuesta.

BLOQUE 1. EJERCICIO 1. - HOMOLOGÍA. Dibuja la figura homóloga del triángulo ABC, conocidos el centro de homología (O), la recta límite (RL) y el eje de homología (E).

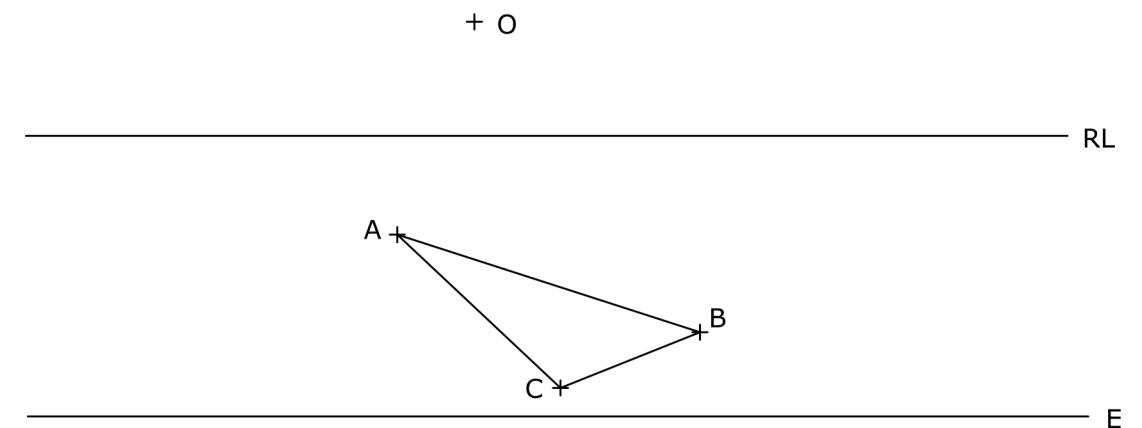

Puntuación máxima 2

El examen se realizará a lápiz. Se podrá utilizar regla graduada, escuadra, cartabón, goma de borrar y compás. No está permitido el uso de plantillas y calculadora.

BLOQUE 1. EJERCICIO 6. - ACOTACIÓN. Acota la pieza de chapa según normas UNE.

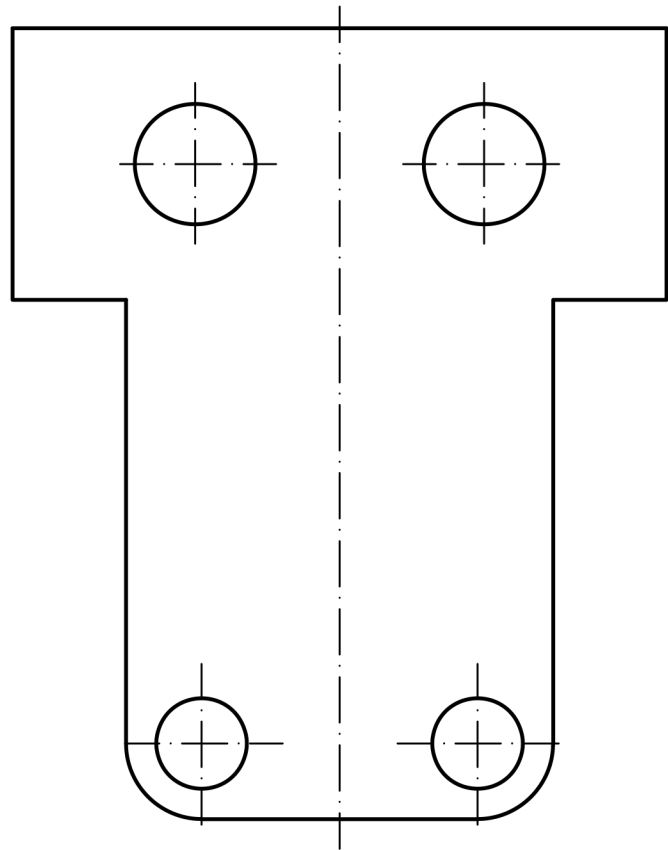

BLOQUE 1. EJERCICIO 4. - VISTAS. Dibuja a mano alzada las vistas (alzado, planta y perfil) de la pieza representada. El hueco de la pieza es pasante.

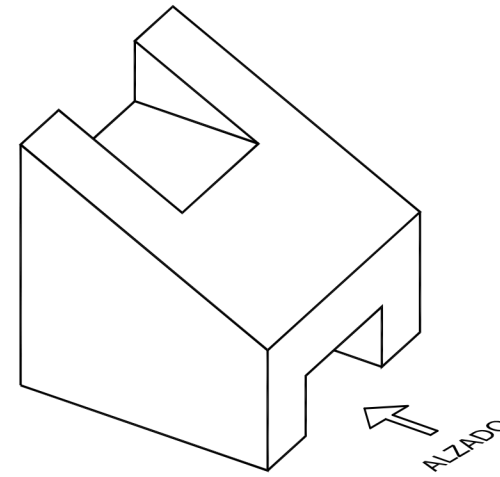

Puntuación máxima 2

BLOQUE 1. EJERCICIO 5. - ELIPSE. Conocidos los focos, F y F', de una elipse y un punto, P, de la misma, dibuja los ejes principales AB y CD. Asimismo, dibuja la tangente y la normal a la elipse en el punto P.

F +

P +

F' +

El examen se realizará a lápiz. Se podrá utilizar regla graduada, escuadra, cartabón, goma de borrar y compás. No está permitido el uso de plantillas y calculadora.

BLOQUE 2. EJERCICIO 2. - DIÉDRICO. Dadas las rectas R y S por sus proyecciones, dibujar las trazas del plano P que contenga a la recta R y sea paralelo a la recta S.

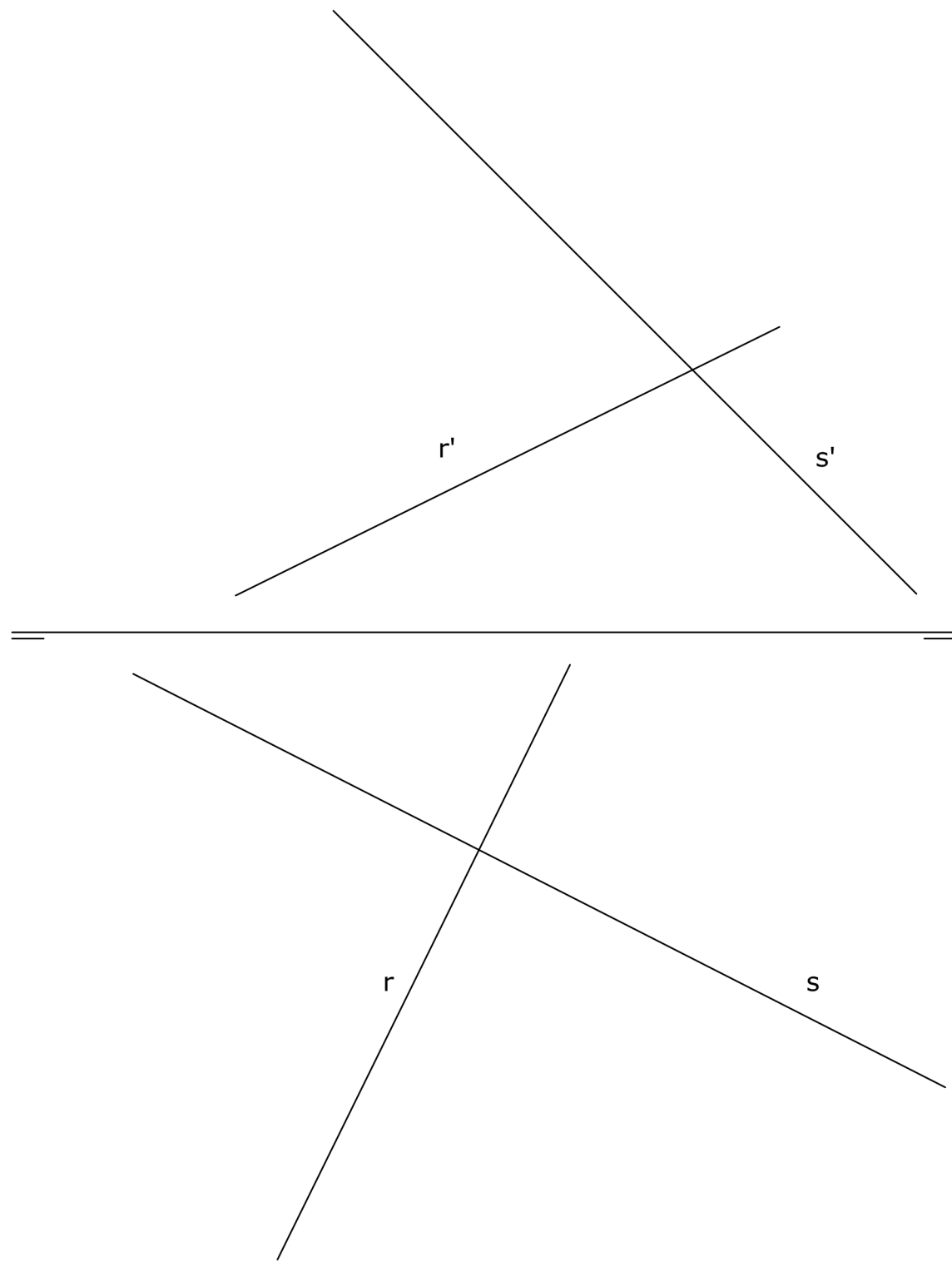

BLOQUE 2. EJERCICIO 1. - DIÉDRICO. Dibuja la sección producida por el plano P en el prisma representado. Dibuja la verdadera magnitud de la sección.

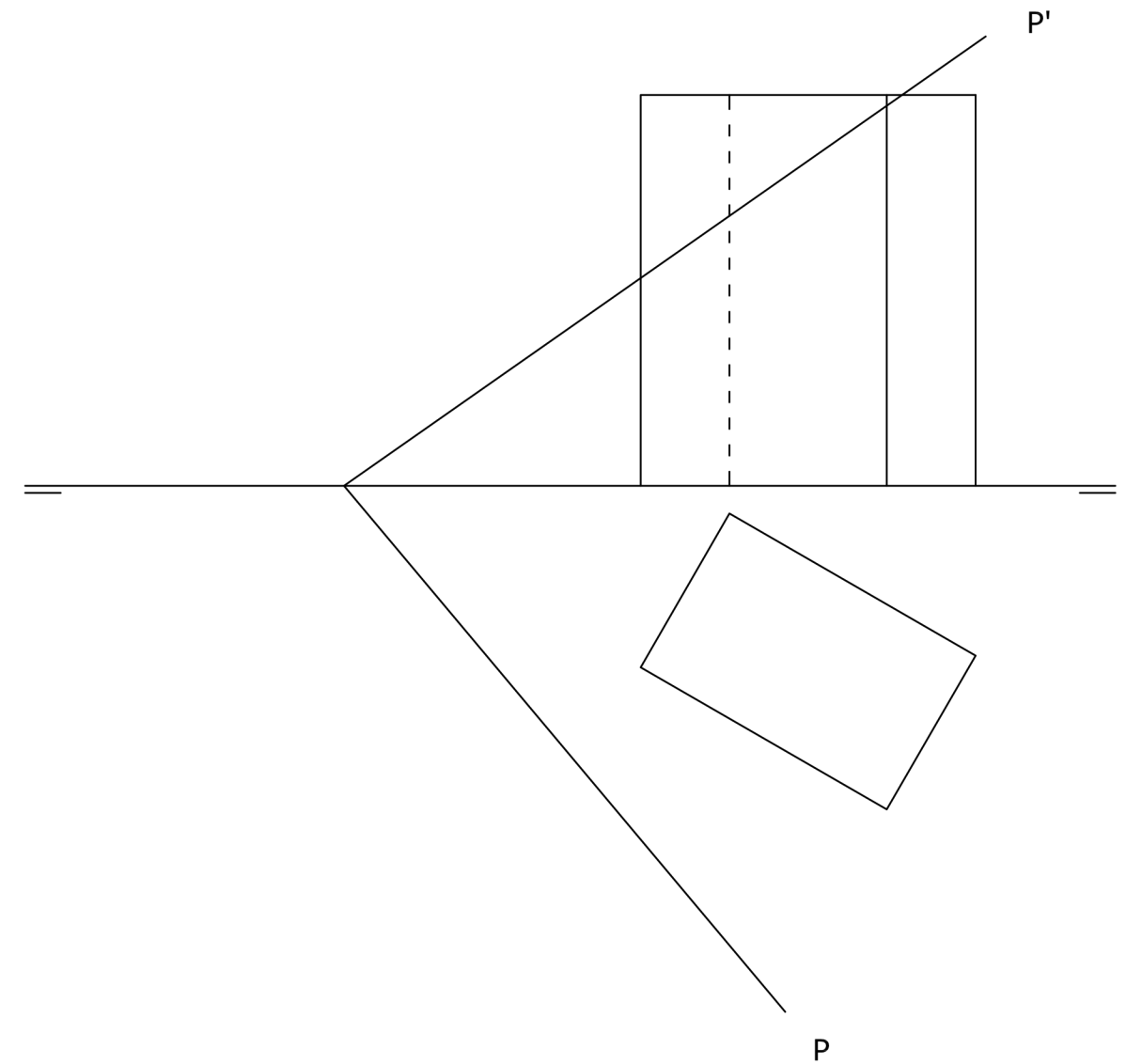

BLOQUE 3. EJERCICIO 2. - ISOMÉTRICO. Representa en PERSPECTIVA ISOMETRICA, a escala 2:1, la figura correspondiente a las proyecciones dadas. Calcula gráficamente y aplica en la representación los coeficientes de reducción.

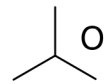
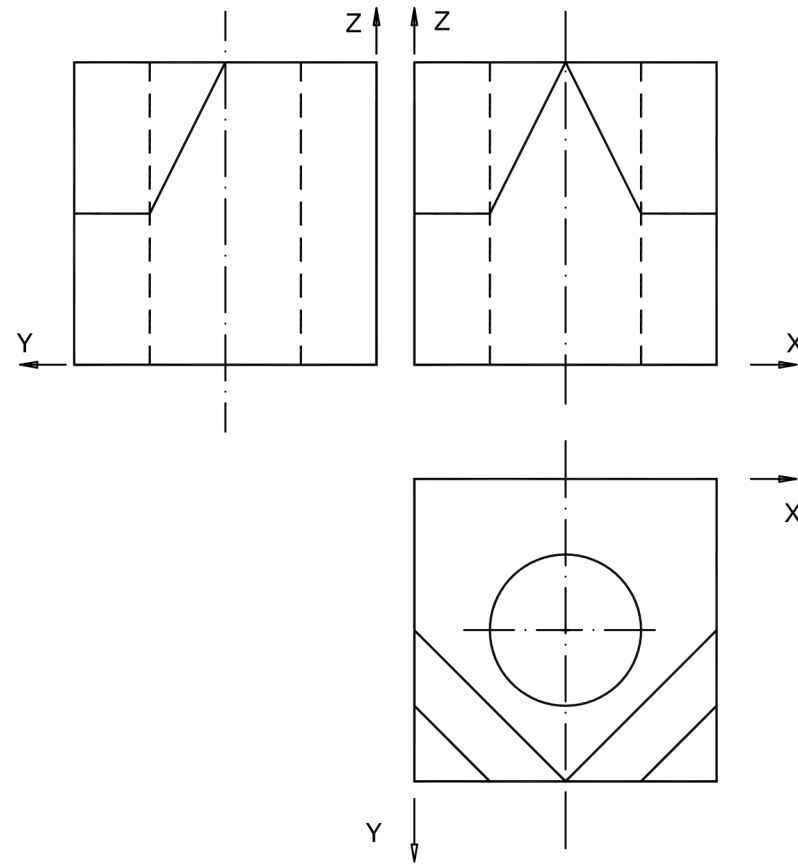

BLOQUE 3. EJERCICIO 1. - ISOMÉTRICO. Representa en PERSPECTIVA ISOMETRICA, a escala 3:2, la figura correspondiente a las proyecciones. Calcula gráficamente y aplica en la representación los coeficientes de reducción.

