

BLOQUE 1. EJERCICIO 2. - TANGENCIAS.- Dibuja la circunferencia de menor radio que siendo tangente a las dos rectas dadas, R y S, pase por el punto M, también dado.

Indica CLARAMENTE el centro de la circunferencia y los puntos de tangencia en R y en S.

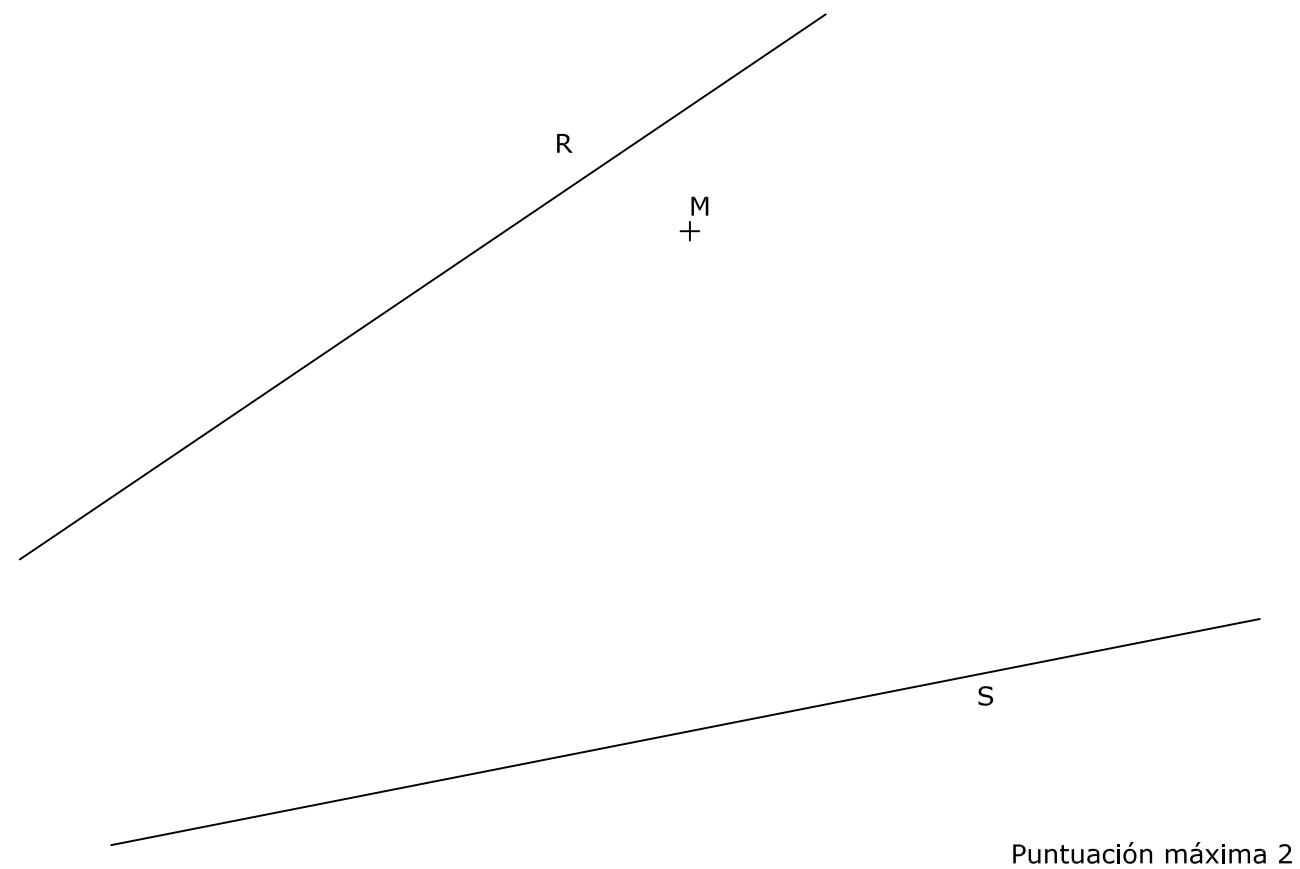

BLOQUE 1. EJERCICIO 3. - INVERSIÓN. Conocidos el centro de inversión, O, y la circunferencia de puntos dobles, determina los puntos inversos de los dados, A y B.

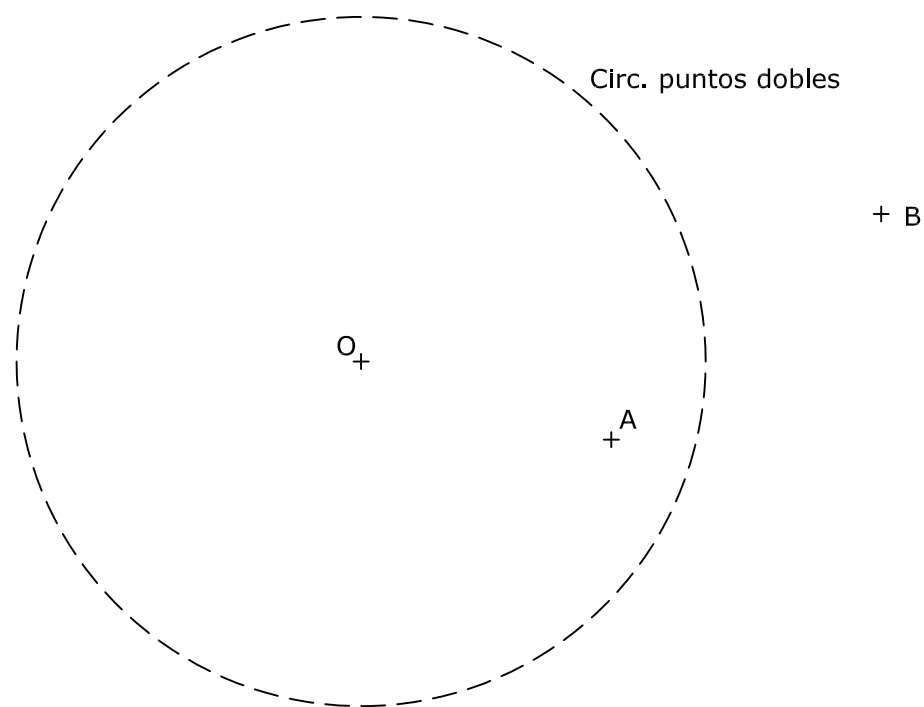

INSTRUCCIONES PARA REALIZAR EL EXAMEN

El examen consta de **3 bloques de ejercicios**.

El **primer bloque** tiene una valoración de **6 puntos**. Consta de 6 ejercicios, de los cuales el estudiante ha de **elegir 3**, con un valor de **2 puntos cada uno** de ellos.

El **segundo bloque** tiene una valoración de **2 puntos**. Consta de 2 ejercicios, de los cuales el estudiante ha de **elegir 1**, con un valor de **2 puntos cada uno** de ellos.

El **tercer bloque** tiene una valoración de **2 puntos**. Consta de 2 ejercicios, de los cuales el estudiante ha de **elegir 1**, con un valor de **2 puntos cada uno** de ellos.

Es obligatorio realizar ejercicios de cada bloque para llegar a la puntuación máxima del examen (10).

Observación importante: en ningún caso se corregirá un número mayor de ejercicios de los indicados para cada bloque. Para la corrección se seguirá el orden en el que los ejercicios aparezcan desarrollados por el estudiante. Solo si el estudiante ha tachado alguno de ellos, se entenderá que ese ejercicio no debe ser corregido. En ese caso se le corregirá aquel que ocupase el correspondiente y lógico lugar del tachado, siempre y cuando pertenezca a su misma agrupación y en el orden de respuesta.

BLOQUE 1. EJERCICIO 1. - AFINIDAD. Dibuja la figura afín de la dada, conocidas dos parejas de puntos afines, A-A' y D-D', y sabiendo que B es un punto doble.

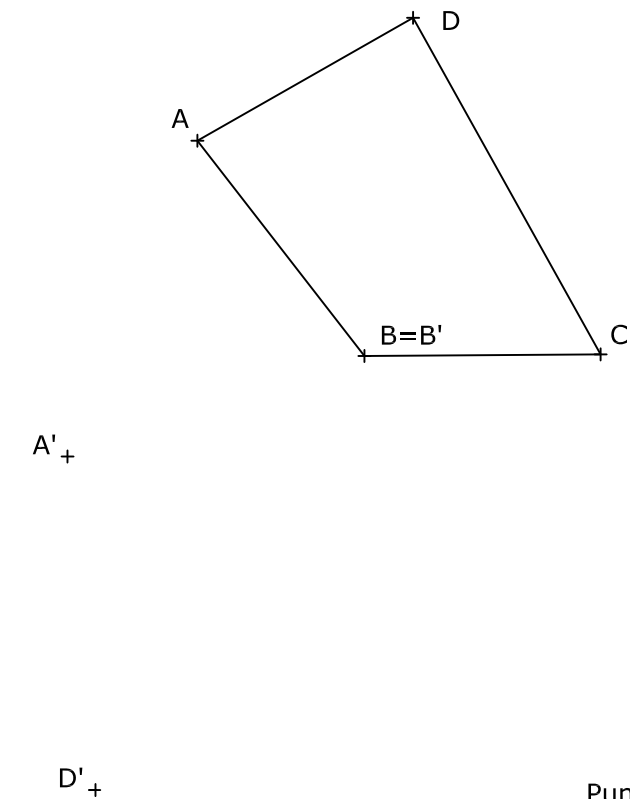

El examen se realizará a lápiz. Se podrá utilizar regla graduada, escuadra, cartabón, goma de borrar y compás. No está permitido el uso de plantillas y calculadora.

BLOQUE 1. EJERCICIO 6. - ACOTACIÓN. Acota la pieza según normas UNE.

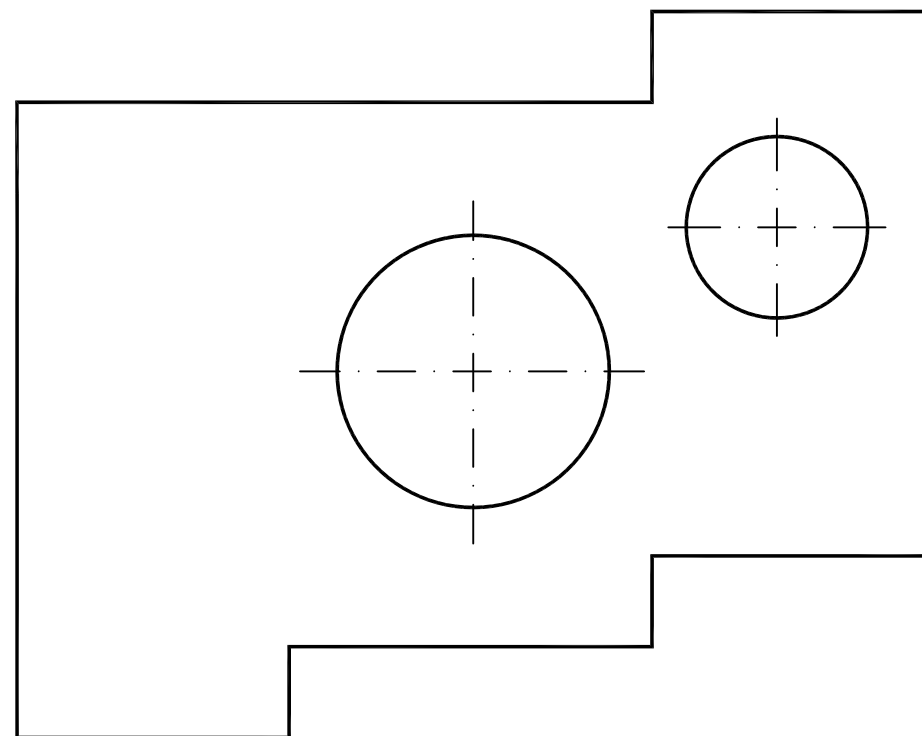
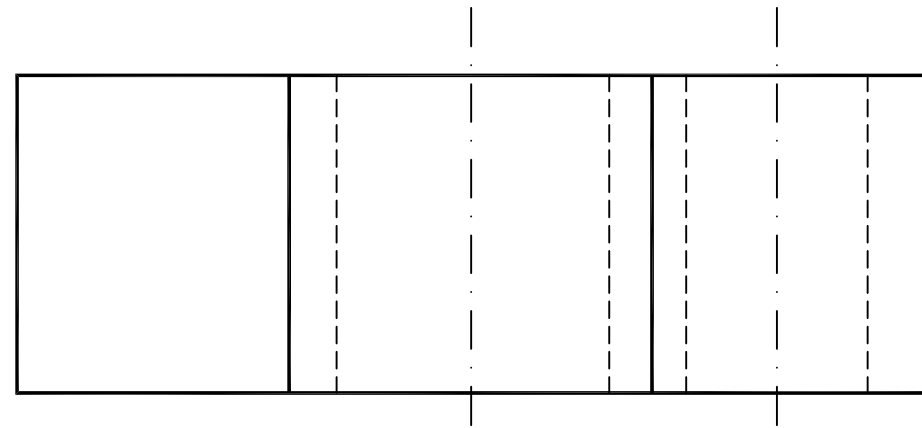

BLOQUE 1. EJERCICIO 4. - VISTAS. Dibuja a mano alzada las vistas (alzado, planta y perfil) de la pieza representada. El hueco de la pieza es pasante.

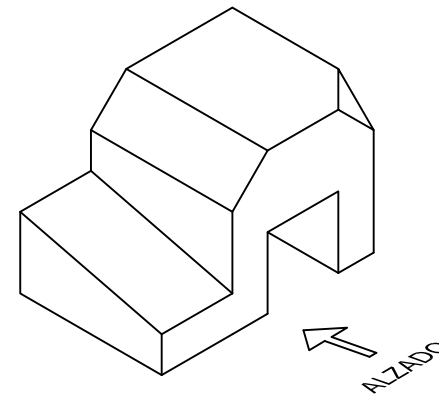

El examen se realizará a lápiz. Se podrá utilizar regla graduada, escuadra, cartabón, goma de borrar y compás. No está permitido el uso de plantillas y calculadora.

Puntuación máxima 2

BLOQUE 1. EJERCICIO 5. - ELIPSE. Dibuja la elipse que tiene un foco en F1, el centro en O y como eje menor el segmento CD.

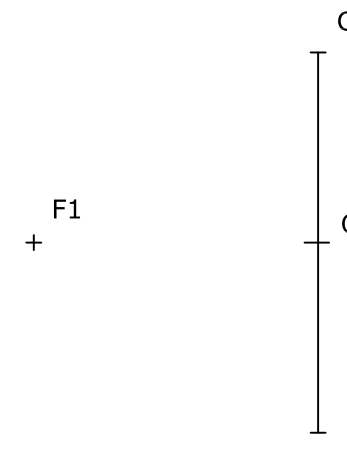

BLOQUE 2. EJERCICIO 2. - DIÉDRICO. Dibuja la traza horizontal del plano P, sabiendo que la recta R es una recta de máxima pendiente de dicho plano. Halla la proyección vertical de la recta R. Dibuja una recta horizontal del plano de cota 20 mm. Dibuja una recta frontal del plano de alejamiento 30 mm.

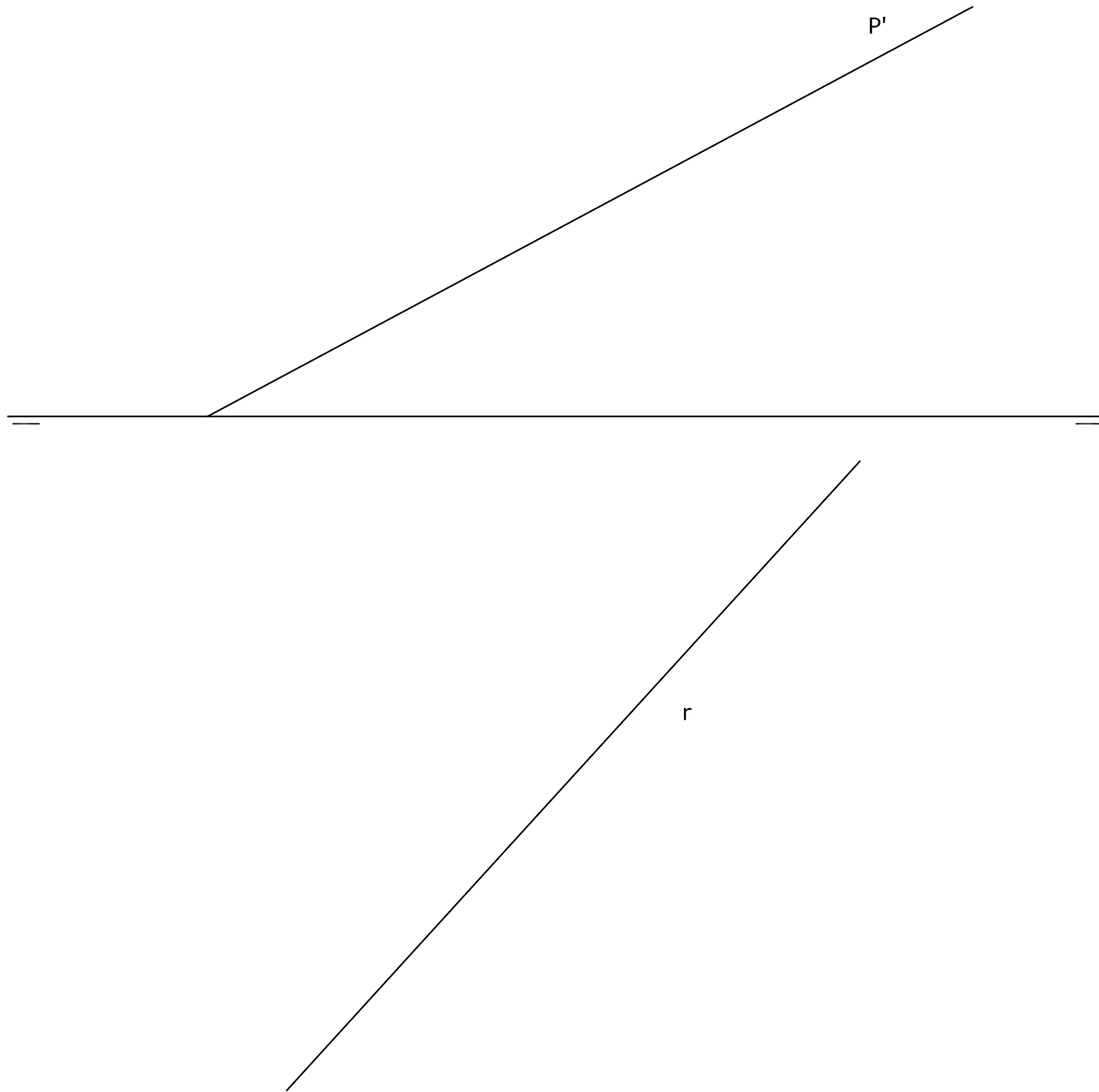

BLOQUE 2. EJERCICIO 1. - DIÉDRICO. Dibuja las proyecciones diédricas de un hexágono regular apoyado en el plano P, cuyo centro es O y su lado es de 25 mm. Dos lados del hexágono son paralelos al plano horizontal de proyección.

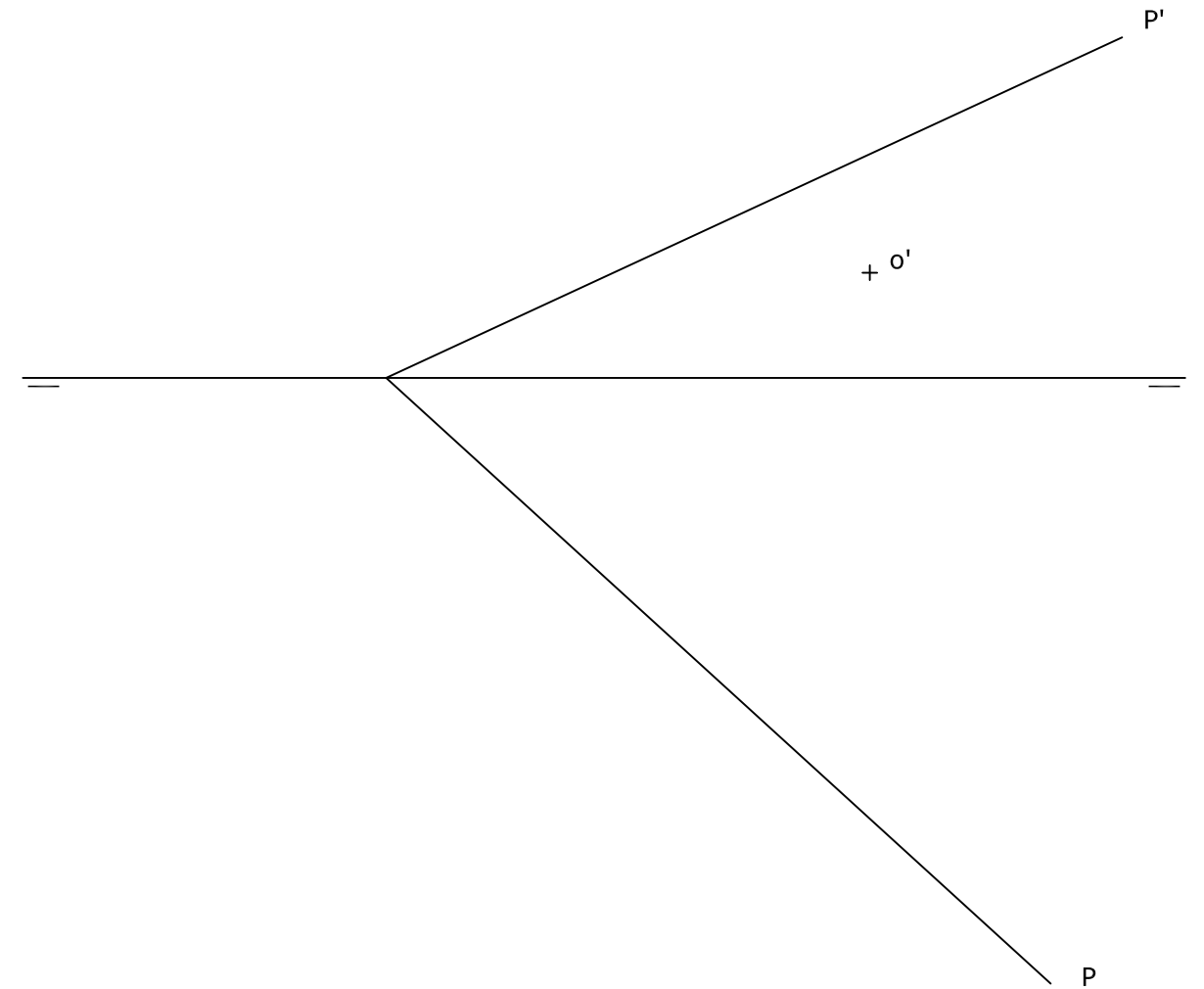

BLOQUE 3. EJERCICIO 2. - AXONOMÉTRICO. Representa en PERSPECTIVA AXONOMÉTRICA, a escala 3:2, la figura correspondiente a las proyecciones dadas. Calcula gráficamente y aplica en la representación los coeficientes de reducción.

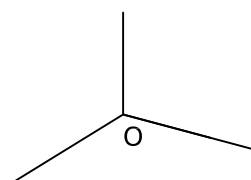
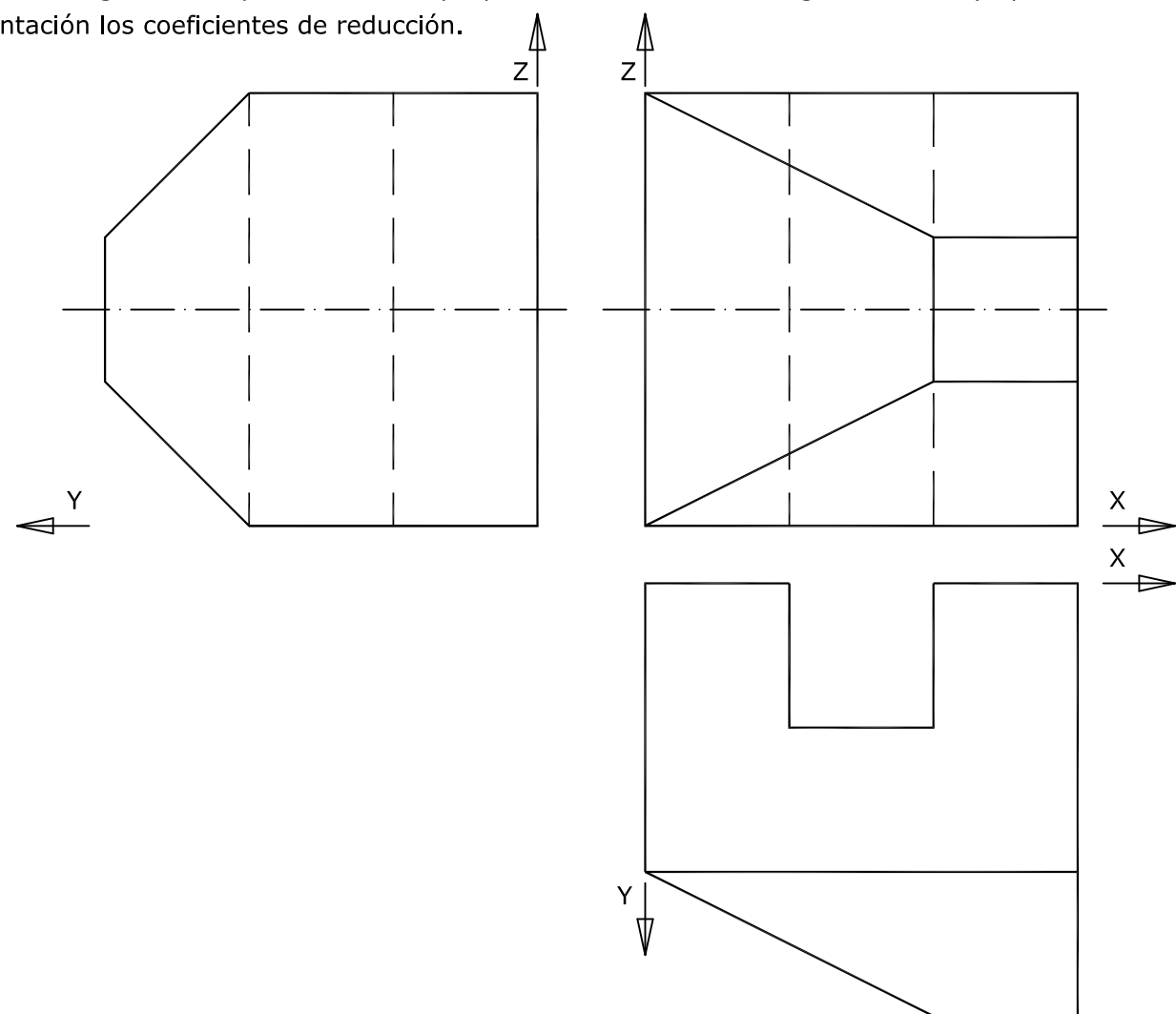

BLOQUE 3. EJERCICIO 1. - ISOMÉTRICO. Representa en PERSPECTIVA ISOMÉTRICA, a escala 3:2, la figura correspondiente a las proyecciones. Calcula gráficamente y aplica en la representación los coeficientes de reducción.

